

*Владимир Конечни**

ПОВОДОМ НОВЕ КЊИГЕ СЛОБОДАНА АНТОНИЋА: ОПАСКЕ О ХРАБРОСТИ И УЗРОЧНОСТИ У СОЦИОЛОГИЈИ У САВРЕМЕНОЈ СРБИЈИ**

Честитам Слободану Антонићу на сјајној књизи, односно ангажованој збирци претходно објављених чланака, коју препоручујем сваком човеку и жени у Србији (и шире) који су сачували моћ самосталног размишљања и, надам се, заједничког деловања. Као експериментални психолог, методолог и естетичар, честитам му такође на храбрости што се усудио да било које *социолошко* истраживање назове „пустоловином“!

Честитам и издавачу на лепо опремљеној књизи у којој се користе графике Франциска Гоје „Капричи“ (*Los Capricios*) из 1799. године, тако да им је, на издавачеву срећу, давно истекао *copyright*. Очигледно је илустратор био понесен почетком наслова књиге, који се, међутим, односи само на први од девет чланака-глава. Отишао је илустратор тако далеко да је на предњу корицу убацио *пентаграм*, који је у многим временима био, а у садашњим тинејџерским сатанистичким култ-групама у многим земљама света остао, знак *нечисти-*

* Универзитет Калифорнија, Сан Дијеро (University of California, San Diego), Универзитет у Београду, Филозофски факултет.

** Напомене на промоцији књиге Слободана Антонића *Ђаво, историја и феминизам: социолошке пустоловине* (Библиотека КАРТАГИНА, Крагујевац – Београд, 2012) у Дому културе „Студентски град“, Нови Београд, 24. фебруара 2014. године.риоду 2011–2014. Руководилац пројекта је проф. др Момчило Милиновић.

вог – вероватно незнајући да се у пентаграму може наћи и велики број егземплара *златног пресека*, а златни пресек је од Питагоре, а највероватније и пре њега, у Вавилону и Египту, па до астронома Јоханеса Кеплера и многих других до данашњих дана, па и мене, однос који је један од основа *лепоте* у естетици – о том односу сам радио многа емпиријска истраживања.¹

Ставићу сад на страну пентаграм и по мом мишљењу контроверзни први чланак-главу у књизи (он се у великој мери тиче Гаврила Принципа и атентата 28. јуна 1914. у Сарајеву као узрока Првог светског рата). Међутим, вратићу се на тај чланак у Поговору, јер мада се ради о интересантном раду (Слободан Антонић никад није површан), мислим да је тај чланак објективно тешко одбранити од критичких коментара.

Дакле, које су по мом мишљењу главне одлике Антонићеве књиге и сходно томе, његове очигледне врлине као човека и научника?

ПРВА ОДЛИКА: НАУЧНА И ЛИЧНА ХРАБРОСТ

Ослањајући се на Пола Вена (*Paul Veyne*), али исто толико на сопствену анализу и здраво резонување, Антонић:

(А) оштро критикује социологију, не само савремену, него уопште, као научну делатност с минималним достигнућима.

(Б) оштро критикује своје америчке и српске колеге социологе због помодних, политички коректних и тривијалних истраживања – наводећи велике теме садашњих кризних времена које се каријерно застрашени и опортунистички усмерени социолози не усуђују да такну. Антонић то чини детаљном анализом најважнијих социолошких часописа у САД и Србији. На питање зашто то бекство од тешких, али вредних, тема, одговор би био, укратко, због страха и пожуде за успехом и статусом.

1 В. Конечни, „Златни пресек’ као естетска замисао и емпиријска чињеница”, *Ликовни живот*, бр. 97-98, год. XV, април-август 2002. Ово је једини од петнаестак мојих чланака у овој области који је преведен на српски (Венцислав Радовановић).

(В) ослањајући се, између осталог, на Наоми Клајн (*Naomi Klein*), оштро критикује глобалне центре моћи и макијадорску-компрадорску економију коју, на пример, *Nike*, *Reebok*, *the Gap*, *Levy's* и многе друге западне фирме упражњавају у најсиромашнијим земљама света, користећи рад деце.

(Г) оштро критикује феминистичке тврдње засноване на сасвим неадекватним, квази-емпиријским истраживањима (од којих су нека магистарски радови које је, само се по себи разуме у садашњој политичко-научној клими Србије, финансирало Министарство за науку и технологију – на пример, рад Весне Милетић-Степановић, 2010). Антонић такође из темеља логички руши пристрасни *Зборник* Адриане Захаријевић о радикалном родном феминизму (2007).

(Д) оштро критикује тенденциозно осиромашење идеје патриотизма и бескомпромисне, историјски неупућене и асиметричне, у светским размерама, нападе на ту идеју од стране многих прозападних НВО и колумниста водећих листова и недељника у Србији;²

(Ђ) оштро критикује непотизам и буразерски капитализам повезан са политиканством и опортунизмом у јавним пословима и квази-бизнису; у овом случају, имена су експлицитно поменута: Драган Ђилас, Срђан Шапер, Небојша Крстић и њихове школске и другарске везе са Борисом Тадићем. У питању су чланови Демократске странке, јер се ради о периоду истраживања залеђа, понашања и добити маркетиншких фирми горепоменутих кад је та странка била на власти – што не значи да аналогно истраживање других гарнитуре на власти, у другим периодима, не би показало сличне чињенице.

Важно је поменути да Антонић показује похвалну тежњу за *самокритиком* – себе као научника који није довољно успео у разјашњавању најважнијих проблема и као емпиријског истраживача који греши кад му нису доступни сви подаци (рецимо у 7. глави кад признаје да му за тврдње у 6.

2 Антонић не помиње имена, али да би читаоцима био јасан мој лични угао гледања на проблем, ја бих навео нарочито Наташу Кандић и Соњу Бисерко међу активисткињама НВО, као и дневнике *Политику* и *Данас*, и недељник *Време* (Бошко Јакшић, Миљенко Дерета, Светислав Басара, Теофил Панчић и многи други).

глави нису били познати подаци који би променили нека уопштавања о приходима маркетиншких агенција Д. Ђиласа и неких других чланова Демократске странке).

ДРУГА ОДЛИКА: ПОТРАГА ЗА УЗРОЦИМА

Слободан Антонић поседује здраву жељу за налажењем важних узрочности, мада је та жеља, нажалост, често неиспуњена. У Првој глави се ради о релативној произвољности читавог предложеног узрочног модела у коме је Гаврило Принцип главни јунак, а по мом мишљењу, *лажни* главни јунак или главни *изговор*, док су немачке територијалне аспирације и милитаризам главни „јунаци”). У Другој глави се ради о Антонићевом помињању чињенице да у социологији нема проверених „каузалних механизма” који разјашњују важна дешавања и друштвено понашање – што је изгледа тачно, јер се ниједан позитиван пример који би оповргао овакво негативно уопштавање не даје. У Четвртој глави, Антонић тврди да је култура егоизма узрок *и* глобалног неолиберализма *и* светске финансијске кризе (а не, рецимо, да је финансијска криза узрок цивилизацијске кризе англосаксонске „империје”), не узимајући експлицитно у обзир велику вероватноћу постојања комплексних, истовремених, *повратно узрочних* односа између ових варијабли. А у Глави 7, Антонић предлаже модел: у Србији, *личне везе воде политичком успеху који води пословном успеху*. Ово не би било ни ново ни чудно, али је за емпиријско доказивање потребно много више података него што их је Антонић имао или чак могао имати – јер су легално или нелегално сакривени, а тога је он свестан.

У тој Антонићевој научно крајње пожељној потрази за узроцима, он је спутан методом који користи, а који га не доводи до *врсте* података који се легитимно могу подвргнути не само логичкој, него и квантитативној, анализи на основу које се може озбиљно и одговорно говорити о *узроцима* (проксималним и дисталним), модераторима, медијаторима и, коначно, *последицама*.

Није Антонић неизбежно спутан зато што је социолог, већ методом који користи, мада, парадоксално, и питањима која поставља – а многа од њих су веома важна, али се њихо-

ви узроци и степен њиховог присуства не могу лако *мерити*, односно *квантитативно* истраживати. Јер, на крају крајева, у самој социологији већ преко шездесет година постоји – и још се развија у веома софистицираном правцу – снажна и утицајна струја *квантитативне анализе узрочности*. Међутим, за њено практиковање потребно је имати високо квалитетне податке добијене пажљивим и прецизним мерењима феномена који су предмет пажње. Но у томе постоје значајна ограничења, од којих је најважније да врста феномена којима се барата мора да недвосмислено спада у категорију *валидно мерљивих*.

ТРЕЋА ОДЛИКА: РЕВОЛУЦИОНАРНОСТ

Революционарност је велика реч, али заслужена и код Антонића је повезана са претходно поменутих врлинама интелектуалне храбрости и савесне потраге за узроцима феномена. Међутим, ништа код Слободана Антонића „не мирише” на популизам и демагогију.

Цитираћу два пасуса из Четврте главе:

„Наша подређеност елити из центра англосаксонске Империје, дакле, није само војна, политичка и економска, па чак не ни још и културна и научна, она је у сфери основног животног стила, свакодневног укуса, она почива на хабитусу наших дневних одлука, нашег обичног, ситног дивљења, наших малих зависти и наших скривених животних жеља. Наша подређеност Империји је *тотална*, па онда и сан о промени нашег положаја – у овим временима када криза отвара могућности да се размишља о преокрету – мора такође и сам да буде тоталан” (стр. 76, изворно подвлачење).

Мало даље, Антонић пише:

„Јер, присетимо се, наши највећи порази – национални, колективни, па и лични – управо су у нашим главама и започели. Гледамо око себе и видимо да наша економија припада странцима или безобзирним домаћим тајкунима, да сви заједно корумпирају политичаре и заједно контролишу медије. Гледамо око себе и схватамо да смо се нашли у власти крупног капитала, који неумољиво господари и нама, и нашем децом. Гледамо око себе и видимо да су плутократе

и њихови страни заштитници тако добро корумпирани наше политичаре, да на изборима, практично, више немамо за кога да гласамо. Гледамо око себе и са запрепашћењем видимо колико лажи долази из медија, колико нас само систематски замајавају и заглупљују. Гледамо око себе и схватамо – нашли смо се у гвозденом кавезу” (стр. 77).

Следи одељак „Како из кавеза?” (стр. 77-81), који почиње реалистичном и честитом критиком „самих нас” који смо делом добровољно ушли у кавез, али ту је и озбиљно критичко разматрање политике САД и ЕУ према Србији, као и хабитуса домаћих социолога и политиколога. Антонићев савет је: темељито *променити хабитус* (а не зауставити се на критици „империје” и њеног „паразитског естаблишмента”). Оно што је битно, наравно, је ко ће све овај савет чути и послушати га?

Антонић инсистира да не треба заменити једну крајност другом – па рећи, рецимо, „Назад у социјализам” или „САД је извор и утока зла” (стр. 79-80) – него „развијати далеко истанчанији категоријални апарат” (стр. 80). Ово је веома добро речено и веома пожељно, али се опет поставља питање услова развитка друштвених односа у којима ће бар за долазеће генерације бити довољно подстицаја, духовних и материјалних, за такав интелектуални и морални напор.

Књига је, дакле, озбиљна критика много чега што нас окружује, а Слободан Антонић често у њој пише истовремено као модерни народни трибун и савестан научник – али то је пожељно, по мом мишљењу, то је управо комбинација која је данас потребна Србији.

Међутим, колико год се ја слагао са Антонићем и био одушевљен да неко у овој, често учмалој, обесхрабреној и осиромашеној средини овако пише, и захвалан што *Нова српска политичка мисао* уопште постоји (Антонић је, са Ђорђеом Вукадиновићем, ко-оснивач овог часописа; у његовој електронској верзији објавио сам и сâм неких двадесетак, махом политичких, чланака), мислим да Антонићеве савети нису довољни. Наиме, као народ, друштво и држава морамо се ухватити у коштац и са свакодневним, вишестраним испољавањима нашег менталитета која имају значајан утицај на квалитет наших живота и наш животни стандард. Може се оправдано рећи да су то практични проблеми који нису

Антонићев „посао” као социолога, али они су ипак важни и укореењени, те ћу им посветити неколико завршних опаски (у сасвим ненаучном облику).

Менталитет јавашлука: ради се у просеку сат и по од осам, а остало се прича и оговара, типка на мобилном, пуши, обављају лични послови по граду и жали на мали доходак.

Менталитет лежерности и недисциплине који дозвољава да држава и народ заједнички не поштују законе: то иде од школства и здравства (опет се може указати на неконтролисано пушење као уочљив проблем) до плаћања струје, пореза и много чега другог). А са тим је повезан и *менталитет фатализма:* рецимо, да упростим ствари, по питању пушења („нећу се ја разболети”, „знам једног старог човека који...” итд.), а да не говоримо о прелажењу улице на црвено („ко зна где је украо паре за тај ауто, нека кочи!”)

Ту је и *менталитет безобзирности:* „мени је баш овде zgodно да прођем машући својом торбом [јер сам заузета на мобилном] или да баш овде пређем улицу или да овде бацим ђубре или да бесомучно [а сасвим бескорисно и непотребно] трубим, јер сам данас нешто нервозан – и баш ме брига коме ћу одвалити раме, ко ће сумануто морати да кочи, какву ћу несрећу изазвати и како ће наш град изгледати”.

Такав менталитет, поглед на свет и свакодневно понашање свима шкоде. Вероватно је то јасно већини људи, чак и већини „делинквената”. Мислим да је управо зато Александар Вучић успео да релативно безболно (бар по свој рејтинг) „прода” бирачима своју „промену свести” и пожељност „протестантског радног менталитета”, односно „протестантске етике”, о којима је писао социолог Макс Вебер, позивајући се нарочито на калвинистичку струју протестантизма.³ Свесни и сити менталитетских проблема на сваком кораку и сваког дана, људи су некако „прогутали” или заборавили лажи у вези са Косовом пре претходних избора.

Још једна опаска, друге врсте, за крај: чини се да стицајем околности, Србија није нашла начина да се одупре

3 Макс Вебер (*Max Weber*) се сматра једним од оснивача економске социологије, а његови есеји из 1904/1905, *Die protestantische Ethik und der Geist des Kapitalismus* (*Протестантска етика и дух капитализма*; на енглеском, *The Protestant Ethic and the Spirit of Capitalism*) једним од најутицајнијих социолошких дела двадесетог века.

непријатељима управо онда кад је имала највећи полет и самопоуздање, и кад је највише напредовала – пред сам Први и пред Други светски рат. Спрега различитих унутрашњих и спољних снага увек је сучељавала Србију баш кад је расла. Зато можда треба скромно и постепено тражити нове савезнике, чак и мале, бити блискији са Грцима, са неким регионима Италије, чак са Македонцима, Румунима и Бугарима.

ПОГОВОР

Прву главу књиге представља Антонићев „мисаони оглед” под насловом „Сумња о постојању ђавола”. Тај рад је написан за примарно филозофску конференцију под насловом „Вера и знање” (2011), што треба имати на уму кад се о њему говори. Антонић се у овом интересантном чланку бави идејом да Принципов *непредвидљиво* успешан атентат на надвојводу Франца Фердинанда, с обзиром на готово невероватан збир околности, представља *чудновати задес* – са познатим катастрофалним последицама.

Овде, међутим, није место да се упуштам у проблематику хипотетичних апстракција о чудноватим задесима и улози Злог архонта у светским катаклизмама. Уместо тога, скрећем пажњу читаоцима само на Антонићева конкретна помињања термина из *сфере узрочности* у вези са Принциповим атентатом, актом који је непобитно претходио почетку Првог светског рата (што је језичка конструкција у којој је термин „претходио” намерно каузално недеklarисан, односно неутралан је). Дакле, у вези са отпочињањем Великог рата, на различитим местима у свом чланку, Антонић назива Принципов акт, његов успешан атентат, „узроком”, „условом”, „окидачем” и „метком”.⁴ У формалној анализи каузалности, ти термини имају различита значења и махом нису међусобно заменљиви. То, међутим, овде није битно; оно што јесте битно је да Антонић пише: „Тај метак је само нужни (али не и довољан) услов за оно што ће се доцније дешавати” (стр. 17). А пошто је рат очигледно прво морао да почне да би се касније страхоте десиле, Антонић, дакле, тврди да

4 Интересантно је да Антонић не користи термин „повод”, а управо то је био званичан термин за Принципов акт („повод, а не узрок”) кад сам ја похађао школе у Брозовој Југославији.

је Принципов атентат нужен, али не довољан, ”услов” Првог светског рата – што би, може се претпоставити, велика већина читалаца протумачила и запамтила као „узрок” (нужан, али не довољан) Првог светског рата.

Жалим што је апстрактни мисаони оглед довео Антонића до овог, чини ми се дубоко, и важно, погрешног, закључка. Наиме, мислим да Принципов акт свакако *није био нужен узрок* Великог рату, да постоје многи докази да су аутентичан нужен узрок биле немачке територијалне аспирације и бар пет деценија развијани милитаризам (од ратова са Аустријом и Данском у шестој и седмој деценији деветнаестог века, преко француско-пруског рата 1870-1871). Да није било сарајевског атентата, вештачки би се нашло нешто друго (што би касније „глумило” нужен узрок).⁵ Такође, за разлику од Антонића, мислим да је Принципов атентат био довољан узрок, али, наравно, само у смислу *лажно довољан*, другим речима, сушт *изговор*. Ако се не прихвати „лажно” као квалификација „довољности”, можда је ипак најправилније рећи да *Принципов атентат није био ни нужен ни довољан као узрок*. Укратко, да Немачка није била спремна за рат и жарко га желела, не би било Првог светског рата.

На дијаграму је представљен упрошћени модел узрока Првог светског рата, који сматрам задовољавајућим и историјски тачним. Приказани су најважнији фактори и њихових узрочни односи, као и модератори и медијатори. У овом моделу, „анализи [узрочне] путање” (*path analysis*), акт херојског револуционара Гаврила Принципа је само *дистални медијатор* рата. Други модели су наравно могући, мада ни већина њих не мора нужно да повеже Принципов акт са отпочињањем рата.

5 Исто као што лажни масакр *цивила* у Рачку није био нужен узрок ултимативним „преговорима” у Рамбујеу, преговора само по имену, као неминовном уводу у бомбардовање Србије у пролеће 1999. НАТО, односно САД, уз помоћ ОВК, би лако фабриковали неки други Рачак.

МОДЕРАТОРИ

МЕДИЈАТОРИ

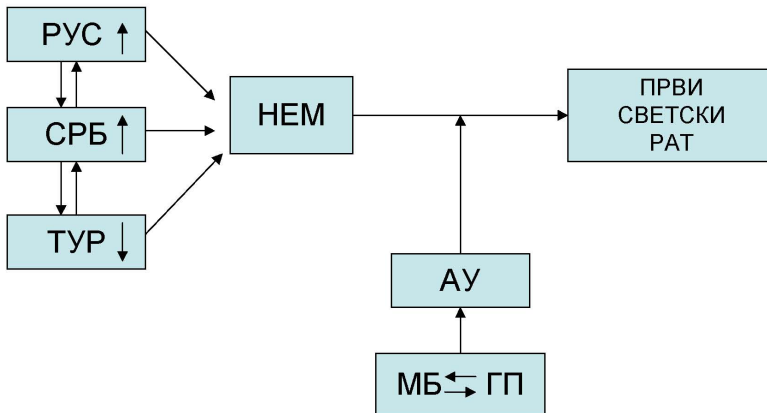

Модератори = фактори који временски претходе узроку за рат, односно немачкој одлуци да започне рат⁶

РУС ↑ Брз индустријски развој Руске империје после 1870

СРБ ↑ Полет и самопоуздање Србије после добијених балканских ратова; њен значајно повећан углед у Босни и Хрватској

ТУР ↓ Ономоћалост Турске

Интеракције између Русије, Србије и Турске (укључујући ратове) које објашњавају стрелице

НЕМ = Узрок за рат – одлука да се започне рат; немачке територијалне аспирације и педесетогодишњи милитаризам, спремност за рат и неопозива одлука да је рат потребан што пре због раста и аспирација Русије и Србије, и слабости Турске да на њих утиче

Медијатори = фактори који следе узрок, т.ј., немачку одлуку да започне рат, и утичу углавном на „тајминг” отпочињања

МБ = Чланови Младе Босне

ГП = Гаврило Принцип

Интеракције између активности других Младобосанаца (28. јуна 1914) и Гаврила Принципа, укључујући разне околности које се нису могле рационално предвидети (Антонићеви „задеси”)

АУ = Аустроугарска: њена реакција на атентат (такође диригована од стране Немачке?) дала је Немачкој довољан изговор да започне рат.

6 О анализи узрочности, видети, на пример, Reuben Baron and David Kenny, “The Moderator-Mediator Variable Distinction in Social Psychological Research: Conceptual, Strategic, and Statistical Considerations.” *Journal of Personality and Social Psychology*, v.51/6 (1986). Такође видети: Vladimir J. Konečni, “Causal Effects in Music Research” in the forthcoming SAGE *Encyclopedia of Music in the Social and Behavioral Sciences* (2014).